

Softsynchro® Micro



Descrição

Com uma gama de corte de M0,5 a M4, estes portamachos estendem a gama de corte precedente da série Softsynchro® com roscas menores. Igual aos grandes tipos e conhecidos, a compensação longitudinal mínima compensa desvios do avanço da máquina-ferramenta ao passo efetivo da rosca. A fixação do macho de roscar é realizada por pinças de fixação cilíndricas de tamanho ER 8. Os objetivos de aplicação para estes grandes micro portamachos estão principalmente no setor de minicomponentes e microcomponentes assim como na indústria relojoeira, técnica médica e setor eletrônico.

Características

- Tamanho: Softsynchro® Micro
- Gama de corte: M0,5 - M4 / \varnothing 2 - 4,5 mm
- Recorrido da compensação longitudinal: \pm 0,2 mm
- Adaptação por pinça de fixação: ER 8
- Porca tensora: Hi-Q/ERM 8
- Provisão do lubrificante-refrigerante interno: Exterior
- Tipos de haste:
 - Haste cilíndrica \varnothing 10h6, forma construtiva longa
 - Haste cilíndrica \varnothing 10h6, forma construtiva curta de acordo com DIN 1835 A
 - Haste cilíndrica \varnothing 10h6, forma construtiva de acordo com DIN 1835 B+E
 - Haste de cone oco HSK 32, forma construtiva de acordo com DIN 69893 A
 - Possibilidade de outros tipos de haste sob encomenda

Profundidades encaixáveis E para Hi-Q/ERM 8

Machos de roscar / laminação		Diâmetro da haste D ₁ [mm]	Quadrado [mm]	Profundidade encaixável E para Hi-Q/ERM 8 [mm]	
DIN 371	DIN 374 / DIN 376			min.	máx.
M 0,5 - M 0,9	-	2	-	9	20
-	M 3	2,2	-	9	20
M 1 - M 1,8	M 3,5	2,5	2,1	14	20
M 2 - M 2,6	M 4	2,8	2,1	15	20
M 3	-	3,5	2,7	15	19,5
M 3,5	-	4	3	15	19
M 4	-	4,5	3,4	15	19

Softsynchro® Micro com haste cilíndrica $\varnothing 10h6$, forma construtiva longa

Nº de artigo: F3150901

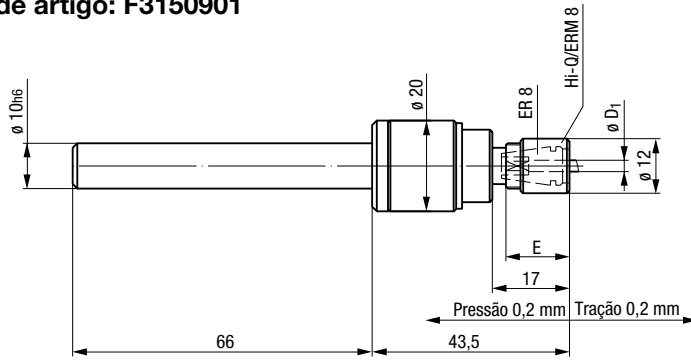

Softsynchro® Micro com haste cilíndrica $\varnothing 10h6$, forma construtiva curta de acordo com DIN 1835 A

Nº de artigo: F3150900

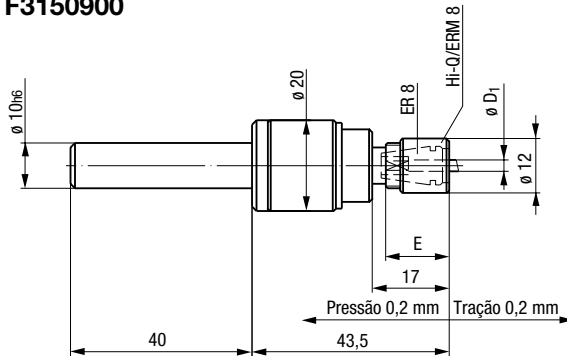

Softsynchro® Micro com haste cilíndrica $\varnothing 10h6$, forma construtiva de acordo com DIN 1835 B+E

Nº de artigo: F3150G22

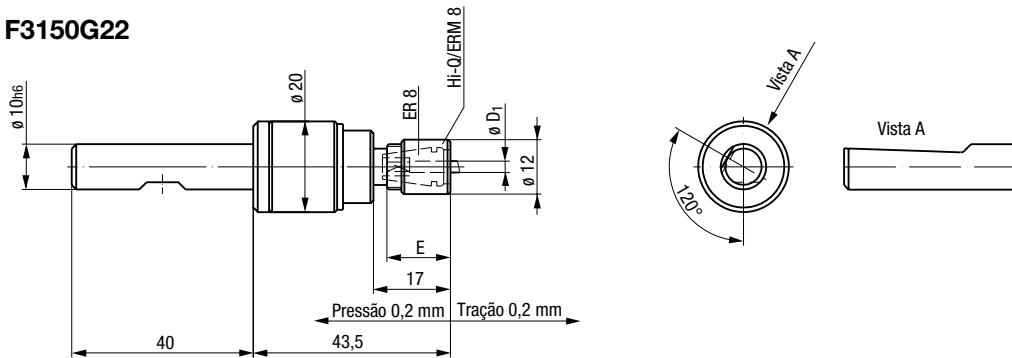

Softsynchro® Micro com haste de cone oco HSK 32, forma construtiva de acordo com DIN 69893 A

Nº de artigo: F3150C01

